

manuel de l'utilisateur

Instructions pour l'installation d'un
ventilateur de plafond

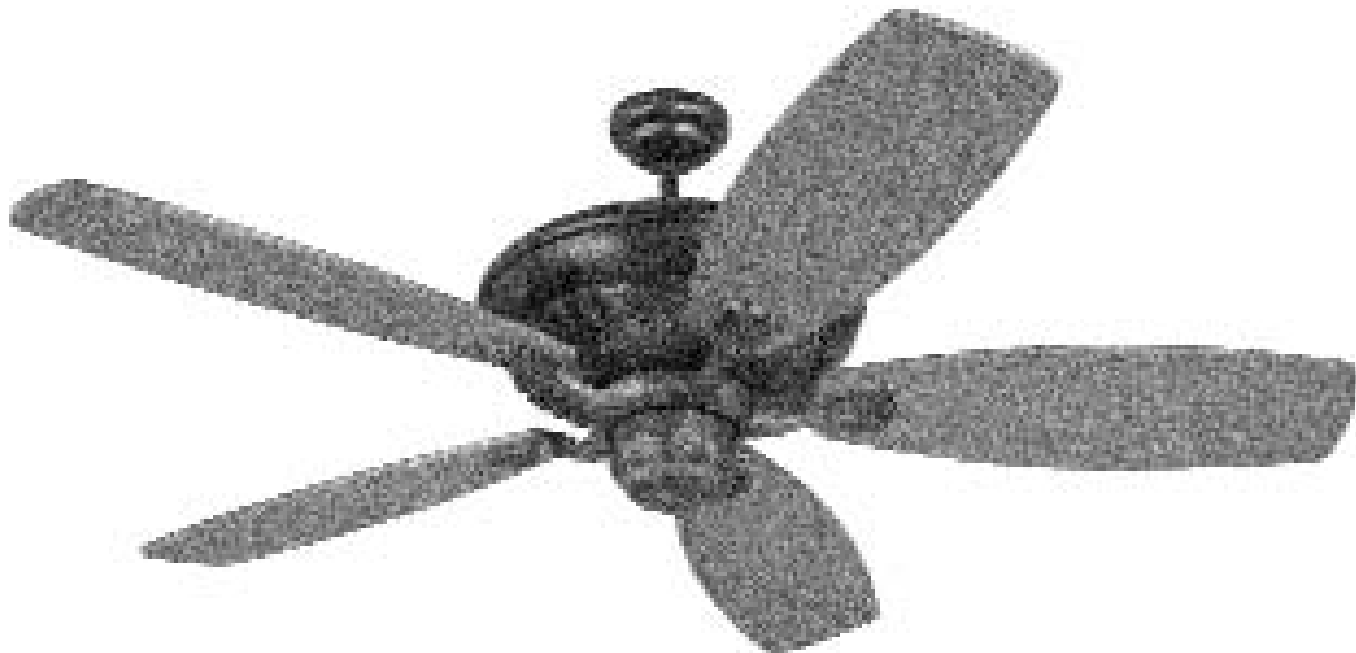

Por 5SI Series Ventilateurs

PALES NON INCLUSES

LIRE ET GARDER CES INSTRUCTIONS

Poids total du
ventilateur

**MONTE
CARLO®**



Installation

Conseils de sécurité

ATTENTION : SUIVRE CES CONSEILS AFIN DE RÉDUIRE LES RISQUES D'INCENDIE, D'ÉLECTROCUTION OU DE BLESSURE.

1. L'installation et le câblage électrique doivent être exécutés par une ou plusieurs personnes qualifiées, conformément à tous les codes et normes (ANSI/NFPA 70-1999) applicables, y compris la construction anti-incendie.
2. N'utiliser cette unité que de la manière prévue par le fabricant. Si vous avez des questions, veuillez contacter le fabricant.
3. Une fois l'ensemble des fils raccordés, ceux-ci doivent être séparés, le branchement de mise en terre et son conducteur étant d'un côté de la boîte de raccordement et le conducteur non relié à la terre de l'autre côté de cette dernière.
4. Avant de commencer l'installation du ventilateur, couper le courant au tableau électrique correspondant et verrouiller les dispositifs de coupure de service afin d'empêcher la remise accidentelle du courant. Lorsque les dispositifs de coupure de courant ne peuvent pas être verrouillés, apposer avec soin un dispositif d'avertissement bien visible, tel qu'une étiquette, sur le tableau électrique.
5. Prudence ! Lire toutes les instructions et conseils de sécurité avant d'installer votre nouveau ventilateur. Étudier les schémas inclus dans l'emballage.
6. Faire attention de ne pas endommager le câblage électrique ou autre service caché, lors de la pratique de trous au mur ou au plafond.
7. S'assurer que l'endroit choisi pour l'installation permet aux pales du ventilateur de tourner sans obstruction. Le bord arrière des pales doit être au minimum à 7 pieds (2,1 mètres) du sol.
8. AVIS. - Risque d'incendie, de chocs électriques ou de blessures. Le ventilateur dans ce carton peut être monté soit directement sur une partie de l'ossature portante d'une charpente, soit sur une boîte à prises qui indique qu'elle est capable de soutenir un ventilateur de maximum 31.8 kg (70 lb). La plupart des boîtes à prises utilisées couramment pour soutenir des luminaires ne sont pas capables de soutenir le poids d'un ventilateur et doivent probablement être remplacées. En cas de doute, demandez l'avis d'un électricien qualifié.
9. Ne pas plier les porte-pales au cours de l'installation sur le moteur, de l'équilibrage ou du nettoyage. Ne pas insérer de corps étranger entre les pales en mouvement.
10. Lors de la fixation des supports de suspension, n'utiliser que la quincaillerie fournie avec la boîte de raccordement.
11. Pour la réduction des risques d'incendie ou de chocs électriques, ne pas utiliser ce ventilateur avec un dispositif électronique de contrôle de la vitesse ou à une commande de variation de la vitesse.
12. Si cette unité est destinée à une installation au-dessus d'une baignoire ou d'une douche, elle doit être reconnue comme acceptable pour une telle application.
13. Ne JAMAIS installer de commutateur en un endroit accessible d'une baignoire ou douche.
14. Le débit en air de combustion requis pour le fonctionnement en toute sécurité d'équipements alimentés par du combustible peut être affecté par la mise en marche de cette unité. Suivre les directives et appliquer les normes de sécurité indiquées par le fabricant d'un tel équipement, comme celles communiquées par l'Association Nationale de la Protection contre les Incendies (NFPA) et par les Ingénieurs de l'Association Américaine du Chauffage, de la Réfrigération et de l'Air Climatisé (ASHRAE) et par les autorités responsables des codes locaux.
15. Avant d'effectuer le service de l'unité ou de la nettoyer, couper le courant au tableau électrique correspondant et verrouiller les verrouiller les dispositifs de coupure de service afin la remise accidentelle du courant. Lorsque les dispositifs de coupure de courant ne peuvent pas être verrouillés, apposer avec soin un dispositif d'avertissement bien visible, tel qu'une étiquette, sur le tableau électrique.

OUTILS REQUIS

Tournevis cruciforme

Coupe-fils

Pincés

Escabeau



1 Avant de procéder à l'installation du ventilateur, coupez le courant au niveau du panneau d'entrée d'électricité et verrouillez le dispositif de sectionnement pour éviter que le courant ne soit branché accidentellement. Si vous ne parvenez pas à verrouiller le dispositif de sectionnement, placez sur le panneau d'entrée d'électricité une pancarte ou une étiquette de mise en garde bien visible.

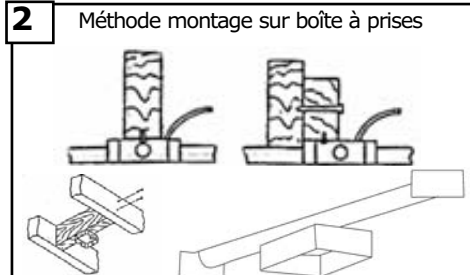

2 Méthode montage sur boîte à prises
AVIS. - Risque d'incendie, de chocs électriques ou de blessures. Le ventilateur dans ce carton peut être monté soit directement sur une partie de l'ossature portante d'une charpente, soit sur une boîte à prises qui indique qu'elle est capable de soutenir un ventilateur de maximum 31.8 kg (70 lb). La plupart des boîtes à prises utilisées couramment pour soutenir des luminaires ne sont pas capables de soutenir le poids d'un ventilateur et doivent probablement être remplacées. En cas de doute, demandez l'avis d'un électricien qualifié.

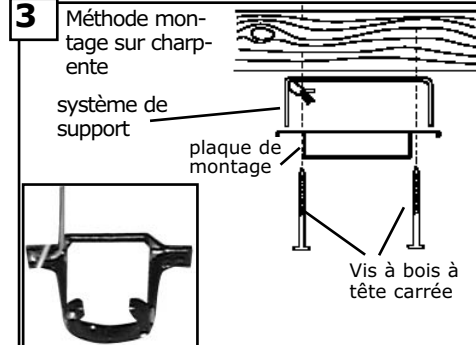

3 Méthode montage sur charpente
Attacher la plaque de montage directement à une poutrelle de la charpente en utilisant les deux trous défonçables de la boîte de raccordement. N'utiliser que les vis à bois et les rondelles qui ont été expédiées avec le ventilateur. Attention. - Les vis à bois doivent pénétrer la poutrelle de la charpente.

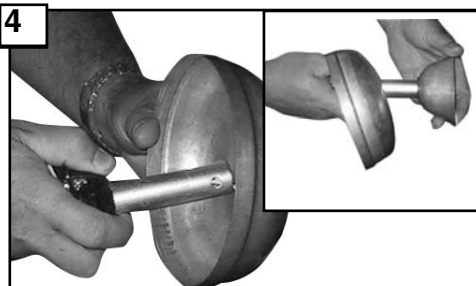

4 Placer la garniture et le recouvrement de chape par-dessus la tige.

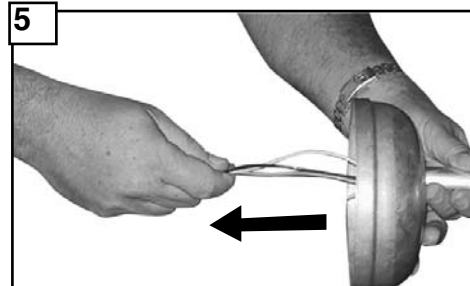

5 Faire passer les fils de connexion et le câble de sécurité au travers de la tige descendante.

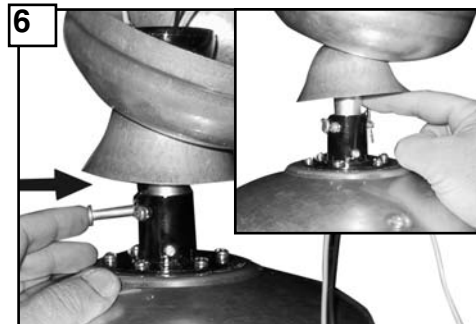

6 Faire passer les fils électriques du moteur et le câble de sécurité dans l'ensemble tige-cache, puis introduire la tige-cache dans l'embout fixé sur le moteur. Faire ensuite traverser la vis à oeillet dans l'embout et la tige-cache et la fixer à l'aide de la goupille. (Voir l'illustration en médaillon.)

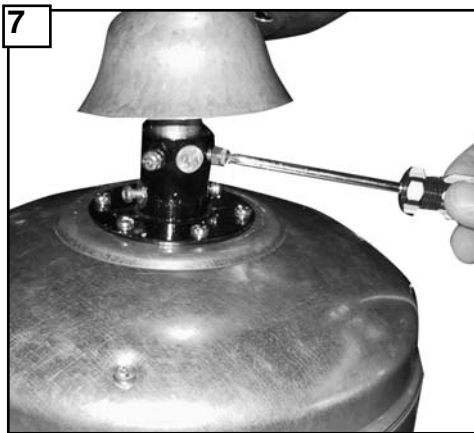

Attacher fermement la tige-cache en serrant les deux vis sans tête présentes sur l'embout.



Suspendez le ventilateur monté depuis le support de suspension installé au plafond à l'étape précédente. Assurez-vous que le ventilateur est bien droit. Faites pivoter le ventilateur jusqu'à ce que la languette du support de suspension s'engage dans la fente de la rotule de la tige verticale. Ceci empêche le bâti du ventilateur de pivoter lorsque les lames sont en mouvement.



9 Montage destiné au Canada uniquement
Pour le montage destiné au Canada, que ce soit selon la méthode de suspension encastrée ou selon la méthode de la tige verticale, le câble de sécurité doit être installé dans les poutres de la charpente du bâtiment à l'aide des vis à bois à tête carrée de 7,62 cm fournies à cet effet. Assurez-vous que lorsque le câble de sécurité est entièrement déplié, les fils de connexion sont plus longs que le câble et qu'ils ne sont soumis à aucun effort de tension.

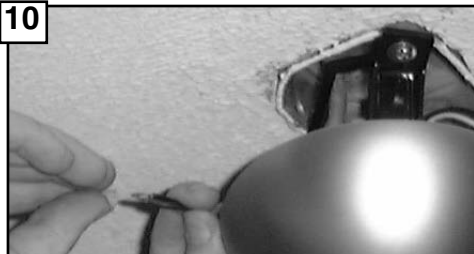

Reliez tous les fils électriques à la source d'énergie en utilisant les capuchons électriques fournis à cet effet. Assurez-vous qu'aucun filament ne dépasse des capuchons électriques. Après avoir établi les liaisons électriques, vous devez étaler les fils en mettant le conducteur mis à la masse et le conducteur de mise à la terre de l'appareillage d'un côté du boîtier de sortie de courant et le conducteur non mis à la terre de l'autre côté de la boîte de sortie de courant.

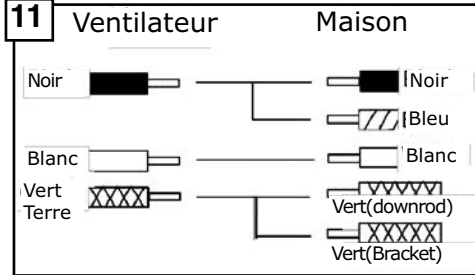

11 Ventilateur Maison
Pour la commande du ventilateur par la trette, suivre le schéma ci-dessus. S'assurer que toutes les parties exposées des fils électriques sont couvertes par les capuchons électriques. Remarque: la couleur des fils électriques de l'installation centrale peut être différente et il est possible que l'installation ne comprenne pas de fil de terre. Une fois le branchement terminé, repousser doucement les fils électriques dans la boîte de raccordement, les capuchons électriques pointés vers le haut. Se reporter au point 3 des conseils de sécurité.

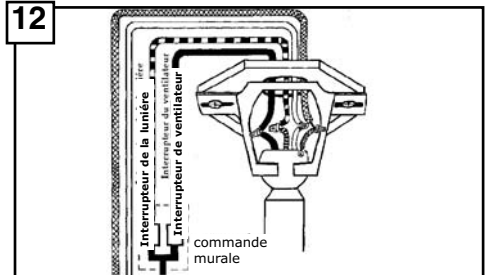

12
Pour la commande murale du ventilateur et du kit d'éclairage optionnel, suivre le diagramme ci-dessus. REMARQUE: Il est recommandé d'employer les services d'un électricien qualifié pour ce genre d'installation.

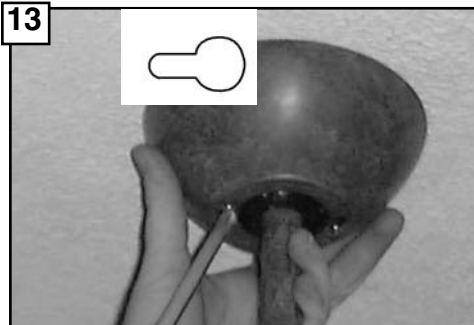

13
Installez la garniture au plafond et alignez les trous piriformes avec les vis sur la partie inférieure du support de suspension. Faites pivoter la garniture dans le sens contraire des aiguilles d'une montre pour la mettre en position de blocage. Serrez les vis pour fixer la garniture. Voir l'encart relatif à la forme des trous piriformes.

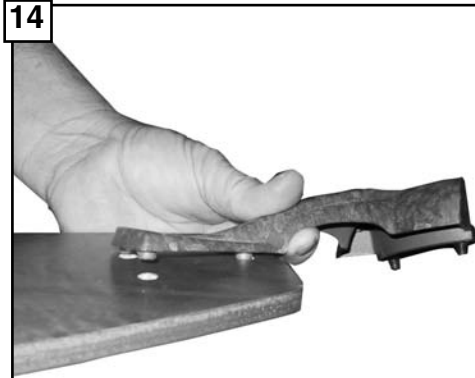

14
Placer la pale sur le porte-pale.

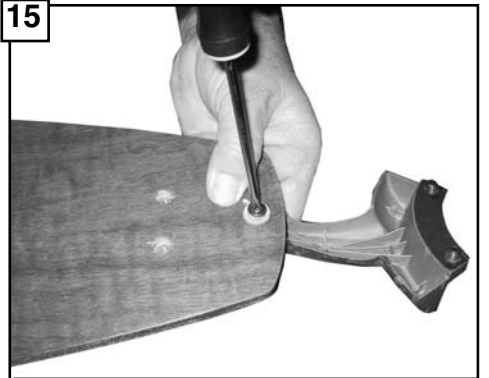

15
Placer 3 vis et 3 rondelles sur la pale et bien serrer. Reprendre l'étape pour les autres pales.

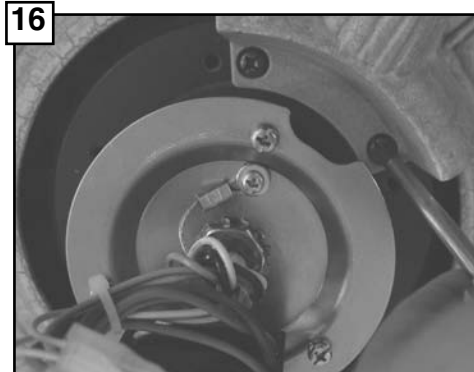

16
Inspecter le moteur pour trouver des pattes stabilisatrices en plastique pour le transport, et les enlever, le cas échéant. Fixer l'ensemble de la pale au moteur avec les vis à moteur et rondelles fournies. Bien serrer les vis.



17
Enlevez et conserver cette vis.

Desserrer les deux vis à rainure de clavette et enlever la vis sans rainure de la plaque du moteur. Ranger la vis.

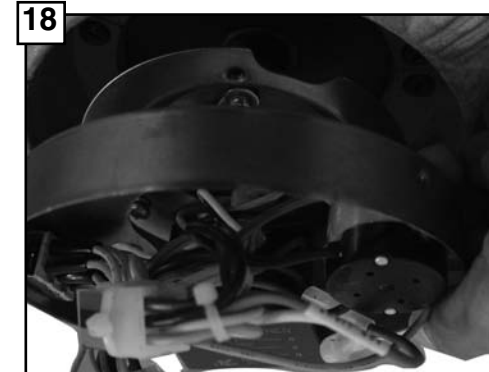

18
Poussez les fils par le trou central. Alignez les 2 vis desserrées de l'étape 17.

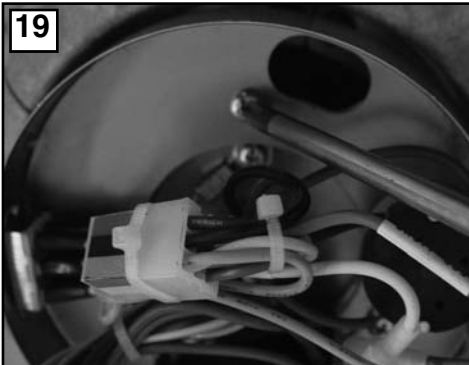

19
Tourner dans le sens de la position de blocage et serrez dans la vis de l'extérieur. Serrez aussi les 2 autres vis desserrées

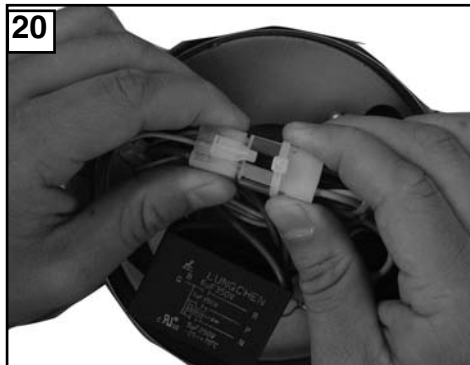

20
Raccorder la fiche du ventilateur à la prise de la plaque de boîtier d'interrupteur.

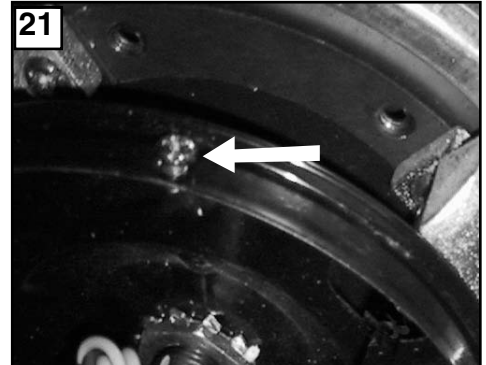

21
Enlever et conserver les 3 vis de la plaque de boîtier d'interrupteur.



22
Après avoir attaché la pale, réinstaller le boîtier interrupteur avec les vis enlevées au préalable.

Pour l'installation légère de kit seulement

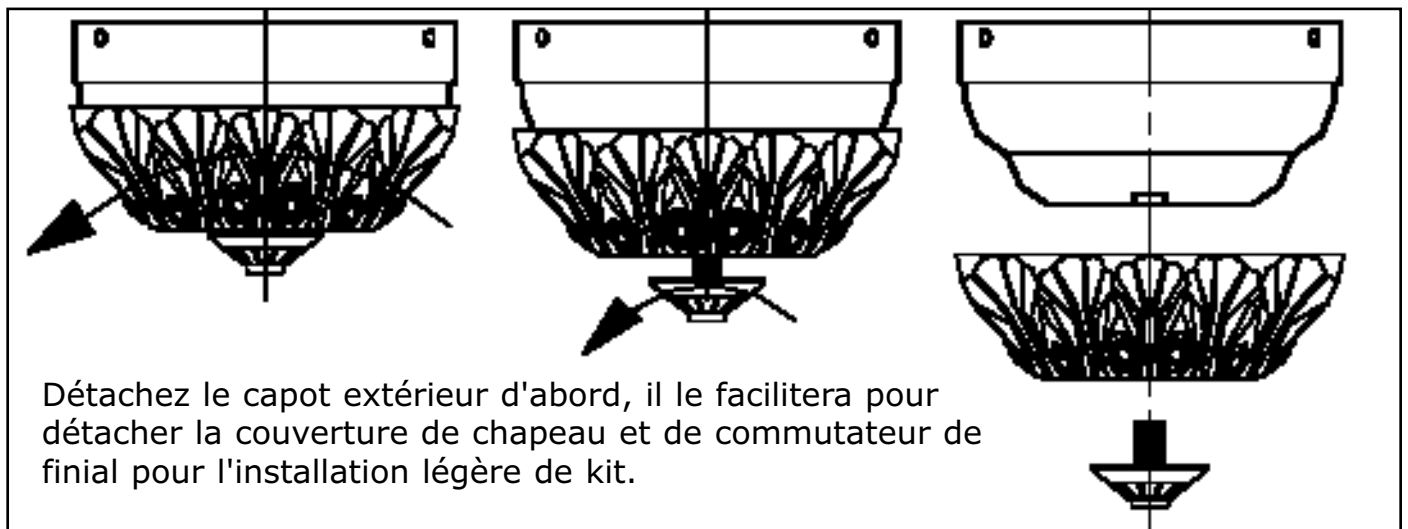

Détachez le capot extérieur d'abord, il le facilitera pour détacher la couverture de chapeau et de commutateur de finial pour l'installation légère de kit.

guide de dépannage

Si vous éprouvez des difficultés à faire fonctionner votre nouveau ventilateur, il se peut que celui-ci ait été mal monté, installé ou branché. Dans certains cas, de telles erreurs d'installation peuvent être prises pour des défauts. En cas de problèmes, veuillez consulter ce Guide de dépannage. Si vous n'arrivez pas à résoudre un problème posé ou si vous rencontrez des difficultés lors de l'installation du ventilateur, contactez notre Centre de service clientèle au numéro indiqué sur la nomenclature des pièces détachées.

Danger: Avant toute maintenance ou nettoyage de l'unité, couper le courant au tableau électrique correspondant et verrouiller les dispositifs de coupure de service afin d'empêcher la remise accidentelle du courant. Lorsque les dispositifs de coupure de courant ne peuvent pas être verrouillés, apposer avec soin un dispositif d'avertissement bien visible, tel qu'une étiquette, sur le tableau électrique.

1. Si le ventilateur ne démarre pas :
 1. Vérifier le statut des fusibles et disjoncteurs du circuit principal et des circuits auxiliaires.
 2. Vérifier les branchements électriques de l'installation centrale sur le ventilateur et changer de place ceux effectués au niveau du boîtier de transition..

ATTENTION: S'assurer auparavant que l'alimentation principale est coupée.
2. Si le ventilateur est bruyant :
 1. Vérifier que toutes les vis équipant l'habillage du bloc moteur sont bien (mais pas trop) serrées.
 2. Vérifier que les vis qui attachent les porte-pales sur le bloc moteur, sont bien serrées..
 3. Vérifier qu'aucun des capuchons de connexion électrique présents dans le boîtier de transition ne s'entrechoque ou ne cogne contre la paroi intérieure du boîtier.

ATTENTION: S'assurer que l'alimentation principale est coupée avant d'ouvrir le boîtier de transition.

 4. En Si le kit optionnel d'éclairage est monté, vérifier que toutes les vis attachant les tulipes en verre ont été aussi serrées manuellement que possible. Vérifier que chaque ampoule est bien logée dans sa douille et ne touche pas la tulipe. Si la tulipe continue à vibrer, l'enlever et entourer son col d'un élastique de 1/4 de pouce (0,60 cm) de large pour l'isoler. Remettre la tulipe en place et serrer les vis contre l'élastique.
 5. Certains moteurs sont sensibles aux signaux provenant des commandes électroniques de la vitesse. NE PAS UTILISER ce type de commande.
 6. Computer 24 heures de rodage . La plupart des bruits émis par un nouveau ventilateur disparaissent au bout de 24 heures de fonctionnement. Toutes les pales ont été lestées et sont groupées par poids. La densité de bois peut varier, ce qui peut causer l'oscillation du ventilateur même lorsque les pales ont été assorties par poids. Les étapes suivantes devraient permettre l'éliminer presque toutes les oscillations. Inspecter à la recherche d'oscillations à la fin de chaque étape..
3. Si le ventilateur oscille :
 1. S'assurer que toutes les pales sont bien vissées sur les porte-pales.
 2. S'assurer que tous les porte-pales sont bien vissés sur le moteur.
 3. S'assurer que le cache et le support de suspension sont fermement montés au plafond sur la boîte de raccordement et que cette dernière est fermement attachée à la poutelle..
 4. La plupart des problèmes d'oscillation surviennent quand les pales ne sont pas de niveau. Vérifier le niveau des pales en sélectionnant un point de référence au plafond, en projection verticale au-dessus d'une des extrémités des pales. Mesurer la distance trouvée comme indiqué. En gardant la règle à 1/8 pouce (0,3 cm) des extrémités, faire tourner le ventilateur jusqu'à ce que la pale suivante soit à même d'être mesurée. Recommencer la procédure pour chaque pale. Si certaines pales ne sont pas de niveau, celui-ci peut être obtenu en appliquant la procédure suivante. Pour abaisser l'extrémité d'une pale, introduire une rondelle (non fournie) entre la pale en question et son porte-pale, sous la vis qui est la plus proche du bloc moteur. Pour remonter l'extrémité d'une pale, introduire une rondelle (non fournie) entre la pale en question et son porte-pale, sous les deux vis les plus éloignées du moteur
 5. Si l'oscillation persiste, le fait d'interchanger deux pales adjacentes peut redistribuer le poids et améliorer le fonctionnement du ventilateur..
4. Si l'éclairage ne fonctionne pas :
 1. S'assurer que le fil bleu provenant du ventilateur est bien raccordé au fil de phase provenant de l'installation centrale..
 2. S'assurer que les fils présents dans le boîtier de transition ne sont pas déconnectés ou détachés.
 3. S'assurer que les fils présents au sein du kit d'éclairage ne sont pas déconnectés ou détachés.
 4. Vérifier que les ampoules fonctionnent. ATTENTION: S'assurer que l'alimentation est coupée avant d'ouvrir le boîtier de transition.

MONTE CARLO®

Customer Service Center:
301 West Washington St.
Riverside, NJ 08075
1-800-519-4092
www.montecarlofans.com